



stolarskie stalowe szybkomocujące





Ściski stolarskie

Clamps

Ścisk stolarski - zwornice

- ramiona ścisku wykonane są ze specjalnego żeliwa
- prowadnica z krawędziami fazowanymi ze stali jakościowej ciągnionej co zapobiega to zluźnianiu lub ześlizgiwaniu się ramion ścisku z prowadnicy
- produkowane są w dwóch wersjach szerokości ramion : 120 oraz 175mm
- standardowo produkowane z rękojeścią drewnianą lub na zamówienie klienta z pokrętkiem metalowym, dzięki temu twoja praca będzie jeszcze bardziej efektywniejsza i wygodniejsza
- śruba rękojeści gwintowana Tr16x4
- elementy takie jak: śruba, stopka dociskowa oraz prowadnica są cynkowane



Adjustable screw clamps

- screw clamps are produced in two versions of arm lengths 120, 175 mm
- the clamp arms are made of special malleable cast iron
- the slide bar is made of quality drawn steel with bevelled edges

Dwa rodzaje uchwytów przystosowane do różnych potrzeb grup klientów

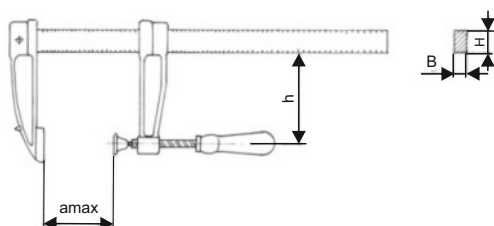
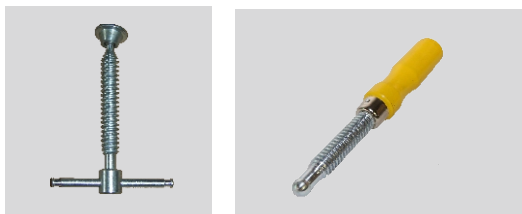

Nr katalogowy	Rozmiar	Prowadnica	a max	h	Waga [kg]
10120-150	150/120	30x10	150	125	2
10120-200	200/120	30x10	200	125	2
10120-250	250/120	30x10	250	125	2
10120-300	300/120	30x10	300	125	2
10120-400	400/120	30x10	400	125	2,5
10120-500	500/120	30x10	500	125	2,5
10120-600	600/120	30x10	600	125	3
10120-800	800/120	30x10	800	125	3,5
10120-1000	1000/120	30x10	1000	125	4
10120-1200	1200/120	30x10	1200	125	4,5
10170-200	200/175	35x10	200	175	3
10170-250	250/175	35x10	250	175	3,
10170-300	300/175	35x10	300	175	3,5
10170-350	350/175	35x10	350	175	3
10170-400	400/175	35x10	400	175	3,5
10170-500	500/175	35x10	500	175	4
10170-600	600/175	35x10	600	175	4,5
10170-800	800/175	35x10	800	175	5
10170-1000	1000/175	35x10	1000	175	5,5
10170-1200	1200/175	35x10	1200	175	6,5
10170-1500	1500/175	35x10	1500	175	8
10170-1600	1600/175	35x10	1600	175	8
10170-1800	1800/175	35x10	1800	175	8,5
10170-2000	2000/175	35x10	2000	175	9,0
10170-2200	2200/175	35x10	2200	175	9
10170-2500	2500/175	35x10	2500	175	10
10170-3000	3000/175	35x10	3000	175	11

Ściski stalowe z rączką drewnianą

Steel clamp with wood handle



Ścisk stalowy z rączką drewnianą

- ramię stałe ścisku wykonane jest z hartowanego pręta stalowego o wysokiej wytrzymałości, dodatkowo cynkowane
- ramię ruchome wykonane ze stali kutej, hartowane i cynkowane
- śruba hartowana i czerniona z drewnianą rączką i cynkowaną nasadką.



Steel clamp with wood handle

- fixed bracket from hardened and tempered steel of high strength, galvanized, with bevel cut.
- sliding bracket from forged steel, hardened, galvanized.
- screw hardened and blacked, with a wooden hand and a galvanized cap

Wielkość [mm]		Rozmiar	Rozmiar przewodnicy	Max siła mocowania [N]	Waga	Nr katalogowy
h	a max					
60	120	120/60	13x6	5000	1	08060-120
80	160	160/80	16x7	5000	1	08080-160
100	200	200/100	19x9	5000	1	08100-200
120	250	250/120	22x10	5000	1,5	08120-250
140	300	300/140	25x12	5000	2	08140-300
120	400	400/120	25x12	5000	2	08120-400
120	500	500/120	25x12	5000	2	08120-500
120	600	600/120	25x12	5000	2,5	08120-600
120	800	800/120	26x13	5000	3,5	08120-800
120	1000	1000/120	26x13	5000	4	08120-1000

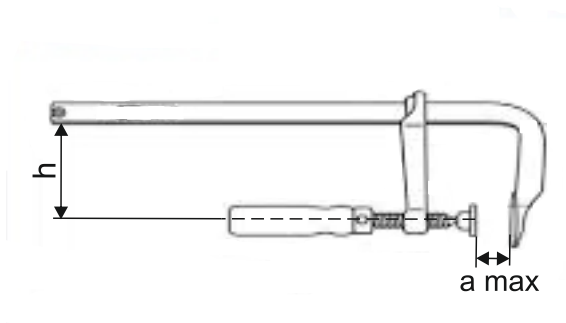

Elementy zamienne





Ściski stalowe z pokrętle metalowym

Steel clamp with metal knob

Ścisk stalowy z pokrętle metalowym

- ramię stałe ścisku wykonane jest z hartowanego pręta stalowego o wysokiej wytrzymałości, dodatkowo cynkowane
- ramię ruchome wykonano ze stali kutej, hartowane i cynkowane
- śruba z przetyczką hartowana i czerniona
- ścisk testowany wytrzymałościowo



Steel clamp with metal knob

- fixed bracket from hardened and tempered steel of high strength, additionally galvanized.
- sliding bracket from forged steel, hardened and galvanized
- screw hardened and blackened, with metal knob.
- clamp resistance tested

Wielkość [mm]		Rozmiar	Prowadnica	Max siła moc. [N]	Waga	Nr katalogowy
A	H max					
60	120	120/60	13x6	5000	0,3	09060-120
80	160	160/80	16x7	5000	0,5	09080-160
100	200	200/100	19x9	5000	0,9	09100-200
120	250	250/120	22x10	5000	1,2	09120-250
140	300	300/140	25x12	5000	1,8	09140-300
120	400	400/120	25x12	5000	1,9	09120-400
120	500	500/120	25x12	5000	2,1	09120-500
120	600	600/120	25x12	5000	2,3	09120-600
120	800	800/120	27x13	5000	3,3	09120-800
120	1000	1000/120	27x13	5000	3,7	09120-1000
120	1250	1250/120	27x13	5000	4,4	09120-1250
120	1500	1500/120	27x13	5000	5	09120-1500
120	2000	2000/120	27x13	5000	6,3	09120-2000
175	400	400/175	30x15	5000	3	09175-400
175	600	600/175	30x15	7500	3,2	09175-600
175	800	800/175	30x15	7500	3,7	09175-800
200	300	300/200	30x15	7500	3	09200-300
200	400	400/200	30x15	7500	3,4	09200-400
200	500	500/200	30x15	7500	3,7	09200-500
200	600	600/200	30x15	7500	4	09200-600
200	800	800/200	30x15	7500	5	09200-800
200	1000	1000/200	30x15	7500	5,2	09200-1000
200	1500	1500/200	30x15	7500	6,7	09200-1500
200	2000	2000/200	30x15	7500	8,2	09200-2000

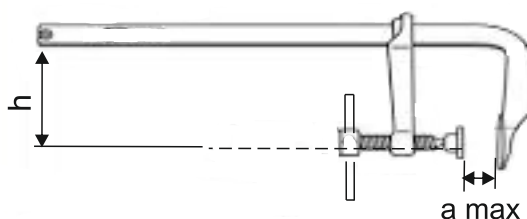

Ściski stalowe szybkocomocujące

Quick action clamp



Ścisk stalowy szybkocomocujący

- ramię stałe ścisku wykonane jest z hartowanego pręta o wysokiej wytrzymałości, dodatkowo cynkowane
- ramię ruchome wykonane ze stali kutej, hartowane i cynkowane
- przekładnia wykonana ze stali hartowanej powlekana plastikiem
- zaletą ścisku jest specjalna zapadka, która zapobiega samo-poluzowaniu nawet w trakcie wibracji
- dźwignia ta zaprojektowana jest do szybkiego, bezpiecznego i łatwego operowania ściskiem, wywiera duży nacisk na przedmiot obrabiany



Quick action clamp

- fixed bracket from hardened and tempered steel of high strength, additionally galvanized
- sliding bracket from steel, hardened and galvanized
- gear made of hardened steel, with plastic coating
- a special safety ratchet prevents self slackening even during vibrations, which enables a quick and secure application of the clamp

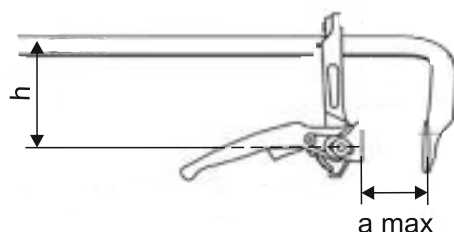

Wielkość [mm]		Rozmiar	Rozmiar przewodnicy	Max siła moc. [N]	Waga [kg]	Nr katalogowy
h	a max					
80	160	160/80	16x7	7500	0,5	07080-160
100	200	200/100	19x9	7500	1	07100-200
120	250	250/120	22x10	7500	2	07120-250
140	300	300/140	25x12	7500	2,5	07140-300
120	400	400/120	25x12	7500	2,5	07120-400
120	500	500/120	25x12	7500	3	07120-500
120	600	600/120	25x12	7500	3	07120-600
120	800	800/120	26x13	7500	3	07120-800
120	1000	1000/120	26x13	7500	4	07120-1000

STOLARSTWO

Ściski to niezastąpione narzędzia w każdym warsztacie stolarskim, umożliwiające precyzyjne i efektywne mocowanie drewna w trakcie wielu procesów obróbczych, od klejenia po skręcanie czy formowanie.

